

# NTT 400

## Bordnetztransformator

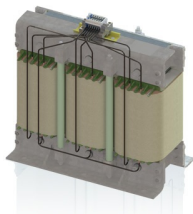

### Vorteile

- Schwing- und Schockgeprüft nach DIN 61373 Kat 1 Klasse B
- Hoher Wirkungsgrad
- Geringe Leerlaufverluste
- Reduzierte Feldstreuung
- Geringe Geräusentwicklung
- Gewichtsoptimiert
- Hohe mechanische Belastbarkeit
- Montage im Abluftkanal des Stromrichters,
- Integration in ein vorhandenes Kühlsystem
- Verschmutzungsgrad PD3
- Schirmwicklung möglich
- Alternative Schaltgruppen
- Temperaturüberwachung

### Beschreibung

Der REO-Bordnetztransformator NTT 400 ist konzipiert für Bordnetzversorgungen, welche durch den Bordnetzumrichter (BNU) gespeist werden. Er dient zur Anpassung der Spannung und zur galvanischen Trennung der pulsweitenmodulierten Zwischenkreisspannung und den Verbrauchern des Bordnetzes. Zwischen dem Transformator und dem Wechselrichter muss ein entsprechender Sinusfilter geschaltet werden. Die sekundärseitige Last des Trenntransformators können Schaltgeräte, rotierende Maschinen, ohmsche Lasten sowie Halbleiter-Stromrichtergeräte sein. Die Transformatoren sind konzipiert für den Einsatz von Fahrzeugen im AC oder DC Netz (im Wechselrichterbetrieb) im Container.

So wird garantiert, dass Transformatoren von REO optimal für Ihre Anwendung ausgerichtet sind. Höchste Lebensdauer, eine Kosten-/Nutzenoptimierung und Sicherheit sind dabei die Schwerpunkte in unserer Entwicklung.

- Leistung: 1-30kVA

- Nennspannung:

Primär:

- Nennspannung: (Normalbetrieb): 3x440 Veff 60 Hz
- Nennspannung: (Fremdeinspeisung): 3x400 Veff 50 Hz
- Nennspannung: (reduzierter Betrieb): 3x345 Veff 47 Hz

Sekundär:

- Spannung: 3x230 Veff
- Betriebstemp.: -25°C ... +55°C (optional +75°C)
- Kühlung: AN / AF
- Schutzart : IP00
- Verschmutzungsgrad: PD3
- Isolationsklasse: F/H
- Prüfspannung: EN 50124 / EN 60310
- Rüttelfestigkeit: Kat.1 Klasse A/B nach EN61373
- Spannungen: 24 / 42 / 110 / 230 / 400 / 690 Volt (Optional)
- Schaltgruppe: Optional

Kundenspezifische Komplettlösungen

Bordnetztransformator können kundenspezifisch ausgelegt werden. Haben sie Interesse an diesem Produkt? Bitte sprechen Sie uns an!

Neben den standardisierten Komponenten für den Einsatz im Umrichter bietet REO kundenspezifische Produkte – als einzelnes Bauteil oder als Komplettlösung im Container. Der Maßstab in der Bahntechnik ist die Verfügbarkeit und die Sicherheit der Passagiere. Hier bietet REO spezielle Lösungen, die Schritt für Schritt in enger Zusammenarbeit mit dem Kunden entwickelt werden.

### Technische Daten

- Nennleistung : 1000 - 30000 VA
- Eingangsspannung : 3x440 V

### Schaltungsbeispiel

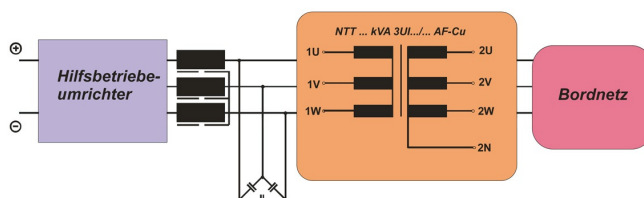

# NTT 400

## Bordnetztransformator

### Technische Daten

Type	Leistung [kVA]	Gewicht gesamt [kg]	Gewicht Kupfer [kg]	Wirkungsgrad [%]	Uk [%]*
NTT 400/1.0	1.0	12	4	92.6	6.7
NTT 400/1.5	1.5	17	5	93.9	5.4
NTT 400/2.5	2.5	26	7	95.0	4.5
NTT 400/4.5	4.5	39	13	95.5	4.1
NTT 400/7.5	7.5	59	22	96.1	3.8
NTT 400/10.0	10.0	73	25	96.4	3.4
NTT 400/15.0	15.0	96	29	97.1	2.6
NTT 400/20.0	20.0	126	36	97.4	2.3
NTT 400/25.0	25.0	150	51	97.5	2.5
NTT 400/30.0	30.0	175	57	97.8	2.1

# NTT 400

Bordnetztransformator

## Maßbilder

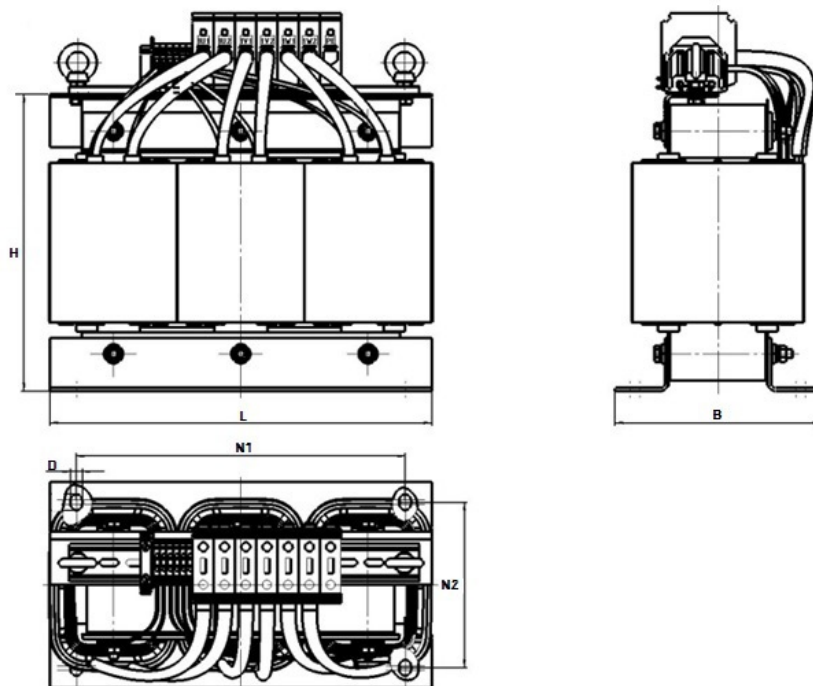

## Maßtabelle

Type	L [mm]	B [mm]	H [mm]	N1 [mm]	N2 [mm]	D [mm]
NTT 400/1.0	230	93	198	74	176	9
NTT 400/1.5	230	117	198	98	176	9
NTT 400/2.5	265	135	228	105	200	10
NTT 400/4.5	300	151	260	123	224	10
NTT 400/7.5	360	173	305	147	264	10
NTT 400/10.0	420	178	360	148	316	13
NTT 400/15.0	420	208	360	178	316	13
NTT 400/20.0	420	238	360	208	316	13
NTT 400/25.0	480	225	410	189	356	13
NTT 400/30.0	480	248	410	212	356	13